



黑琵 · K2-60 云架

产品说明书

产品示意图

□ 云架整体结构说明

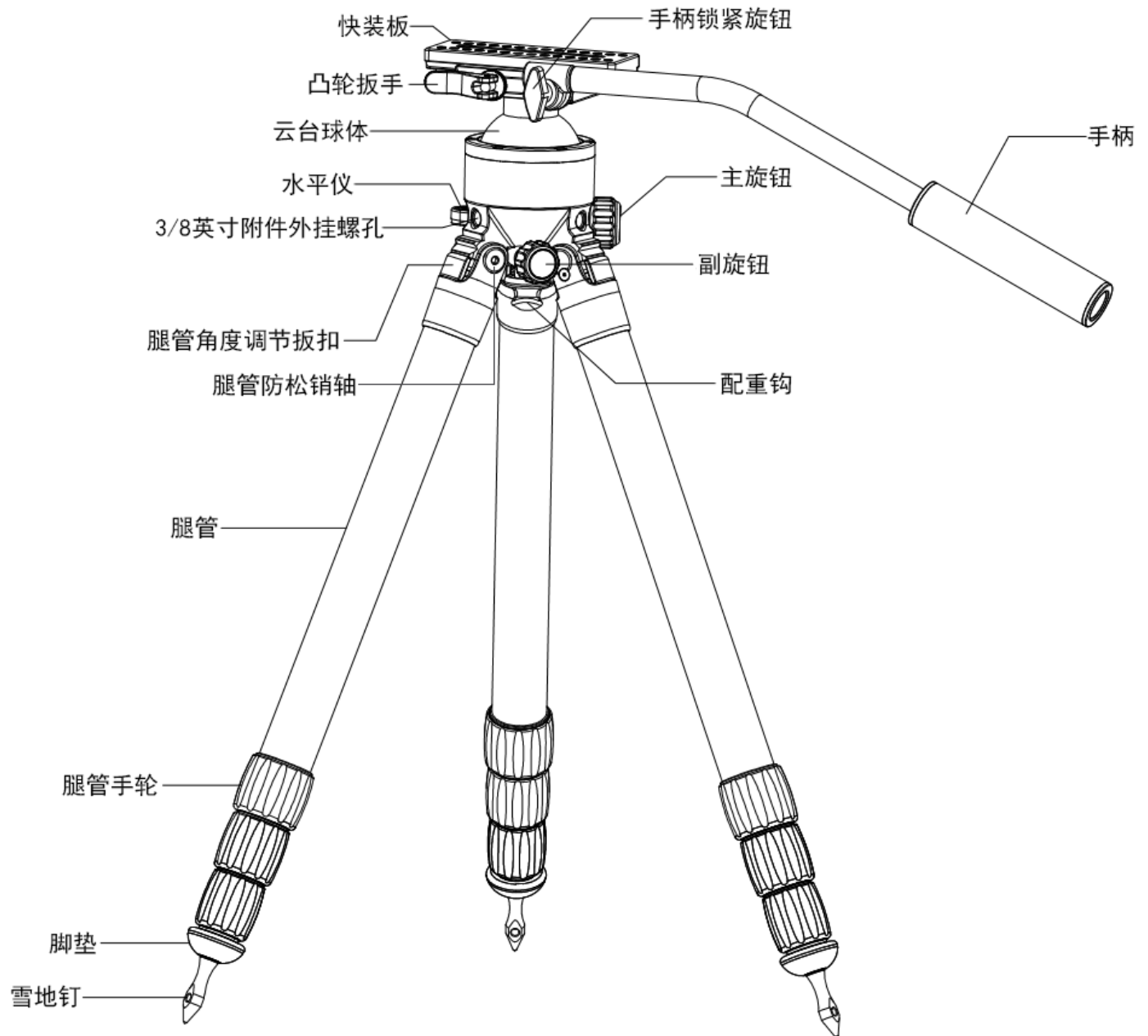

□ 快装板与板座结构说明

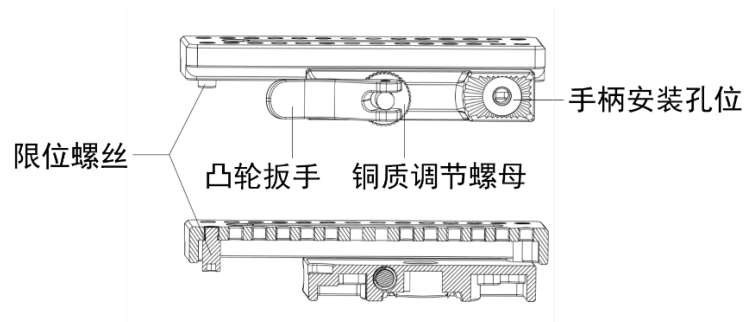

产品参数

净重：1.95 公斤

云台球径：60 毫米

动态平衡重量：最佳范围 1.5-4.5 公斤

最低机位：16 厘米

腿管节数：4 节

腿管管径：最大 32 毫米，最小 22 毫米

腿管壁厚：1.2 毫米

最大展开高度：137 厘米

收起高度：56 厘米

原装配件：脚架包（1 个）、快装板（1 个）、手柄（1 个）、六角扳手（2 个）

产品使用方法

□ 云架的架设与收纳

高度调节

松开腿管手轮，根据需要逐节由粗到细拉出腿管，张开到所需的角度，锁紧腿管手轮。

水平面调节

先调节水平仪两侧的腿管长度使气泡居于水平仪的垂直中线，然后调节第三条腿管的长度使气泡居于圆环中心，即完成水平调整。

腿管张开角度调节

推出腿管角度调节扳扣，可调节腿管张开角度。本产品提供三档卡位，可实现正常机位、中机位、低机位三种拍摄机位。

手柄的安装

将手柄锁紧旋钮对准板座上的孔位并拧紧，手柄安装完毕。松开手柄锁紧旋钮直至手柄与板座脱离即完成拆卸。

雪地钉的安装

将脚垫从腿管上拆卸下来，将雪地钉从脚垫上拧下，并将其安装在脚垫背面，然后将脚垫安装回腿管。

腿管开合松紧度调节

腿管与云台连接处设置防松销轴，使用六角扳手调节防松销轴右侧中心带有六角孔位的螺栓，实现腿管开合松紧度的调节。

云架的收纳

可选择常规收纳或腿管拆卸式收纳两种方式。腿管拆卸式收纳方式下可装进20寸行李箱。

附件外挂螺孔的使用

设有三个 3/8 英寸螺孔，用于外挂各种附件。

配重钩的使用

将背包等重物挂在配重钩上，可大幅增加云架的稳定性，但注意防止配重物的摆动。

附加尾塞脚垫（选配）的使用

可选配附加尾塞脚垫。松开最粗一节腿管的手轮至余下三节腿管完全与其分离，替换为尾塞脚垫并旋转锁紧，形成单节云架，可用于低机位的拍摄。

注意：将拆卸下的腿管装回时，注意端部止滑垫片的槽口需与腿管内壁的凸起相对应。

□ 云台的使用

主/副旋钮的功能和使用

云架设置主旋钮和副旋钮两个调节旋钮。

主旋钮可实现云台的整体阻尼调节和锁定，副旋钮可实现云台的三维、二维和分度功能的切换，并提供以俯仰为主的阻尼调节（即俯仰阻尼增大的同时水平阻尼轻微增大）。

出厂设置为二维云台状态。

注意：不可过度强制扭转副旋钮，以避免核心零件受损。

维度切换

三维全景功能：二维向三维转换时，向外拉开副旋钮，逆时针旋转，直至球体可自由转动。向内推回副旋钮，锁定为三维状态。旋转主旋钮，调整云台阻尼或锁紧。

二维功能：三维向二维转换时，先将球体调整为水平状态（可通过球面水平刻线判断），向外拉开副旋钮，顺时针旋转，直至球体可做平摇和俯仰运动且产生动态平衡力，左右晃动球体，无间隙感觉且阻尼适中。推回副旋钮，锁定为二维状态。安装好设备后，可通过副旋钮和主旋钮的配合对俯仰、水平阻尼进行精细调整。

分度功能：向外拉开副旋钮并旋转调节，直至球体只可做水平转动。此状态下，主旋钮处于彻底释放状态。

□ 快装板的安装与调整

快装板与板座的安装

板座出厂时设置为锁紧状态。首先将凸轮扳手上的释放标记朝上并拉出，此时板座上的锁紧块自动翻开。将快装板一侧卡入板座固定侧，下压快装板，触发锁紧块自锁（会听到咔哒一声），此时快装板仍可前后滑动。向前旋转凸轮扳手，确保锁紧标记朝上，向前压下凸轮扳手，完成快装板与板座的锁定。

快装板滑动范围的调整

可通过调整限位螺丝的位置实现快装板前后滑动距离的调整。

注意：限位螺丝调整后，设备的重心需与快装板的中心重合，以确保云台动态平衡能力的正常发挥。

日常保养

本产品具有防砂、防水、防锈、耐寒等特点，适用于沙漠、海边、极寒等特殊环境的拍摄。我们强烈建议您在特殊环境拍摄以后及时对产品进行保养，以确保后续产品性能的稳定发挥。因保养不善导致的问题排除在质保范围之外。

□ 云台的保养

在极端环境下拍摄后，需拆开云台上盖（拧下 6 个固定螺丝），移开可移动零件，用气吹、毛刷、吹风机等工具将水渍、灰尘、沙尘等清理干净，待彻底干燥后依次装回零件。

注意：不可随意添加润滑剂，否则可能导致产品性能无法正常实现。

□ 脚架的保养

松开腿管手轮，将腿管逐节拆下，用气吹、毛刷、吹风机等工具将水渍、灰尘、沙尘等清理干净，待彻底干燥后依次装回。

具体保养视频请参考官网或微信公众号相关内容。

常见问题

1. 无法顺畅的将云台从三维状态转换为二维状态

在顺时针旋转副旋钮的同时，反复水平、俯仰转动球体，即可实现功能切换。

2. 凸轮扳手按下但快装板仍无法锁紧

逆时针轻轻调节板座上的铜质调节螺母，直至可以正常锁紧。

注意事项



1. 使用者需具备基本的动手能力以及安全常识，在使用本产品前，请您预先全文阅读本说明书，并遵照说明书的指示使用和保养本产品，并妥善保存本说明书。不正确的操作将会导致产品损坏和财产损失，甚至带来人身伤害。本产品不适合儿童使用。
2. 本产品腿管内含有雪地钉，使用后请及时进行收纳并安置妥当，避免造成对人身体的意外伤害。

注意

1. 不可过度强制扭转副旋钮，以避免核心零件受损。
2. 当携带云架乘坐飞机时，请提前向航空公司咨询相关政策，确保云架可正常登机。
3. 从温暖潮湿地区到极寒地区，使用前应做干燥处理，避免结冰的情况发生。
4. 可使用水、酒精、日用清洁剂进行清洁，不得使用工业清洁剂及其它有严重腐蚀性的清洁剂对产品进行清洁保养。
5. 适当使用耐低温润滑剂，可改善操作手感。请在使用前确定润滑剂温度适用范围。如有需要，可选择黑琵指定的润滑剂。
6. 当镜头支架提供 2 个（含）及以上连接螺孔时，请确保使用至少 2 个螺丝进行连接。

售后服务

□ 保修政策

自购买之日起，针对非人为损害的产品质量问题，云台部分保修 5 年，除云台的其它部分保修 1 年，由我司承担来回运费。超出保修期或由人为原因（包括保养不善）造成的产品性能、外观等问题，由客户承担来回运费及材料/零件成本费用（具体以检测报价为准）。

□ 客户服务中心

线下购买客户：请联系销售经销商，经销商联系方式可通过官网或微信公众号查询。

线上购买客户：请通过如下方式联系我们，并在寄回产品前先行通过电话或邮件的方式与我们沟通，以便我们提供更为贴心的售后服务。

电话：86-755-82793842/82794359

地址：深圳市福田区新洲路 2008 号新洲同创汇 D205

邮箱：info@heipivision.com

工作时间：工作日 8:30-18:00



扫码关注【黑琵视界】微信公众号
或访问官网 www.heipivision.com

了解更多产品使用说明